

# Monteringsanvisning



## NONFRIC® Spännbox automatisk kedjespännare storlek 30



Spännboxen levereras i ospänt läge. Fjädrarna som påverkas av låsskruvarna (3) lossas precis före användning.

1. Placera Spännboxen på plats i avsedd maskin anpassat efter de genomgående hålen i Spännboxen.  
**Anmärkning:** Använd dom övre hålen (2). Detta medger att i efterhand kunna justera Spännboxen upp till 30 mm genom att använda de lägst placerade hålen.
2. Borra hål i maskinen för M6-skruv och fixera Spännboxen med två skruvar (1) (medföljer ej).
3. Lossa den mittersta av de tre låsskruvarna (3) fyra varv för att få glidprofilen att pressa mot kedjan. Lossa de andra skruvarna vid behov av större spännkraft.  
**Anmärkning:** Under service eller justering på maskinen (ex.vis byte av kedja) så måste spännkärnan (6) tryckas till botten i höljet och låsas med de tre låsskruvarna (3).

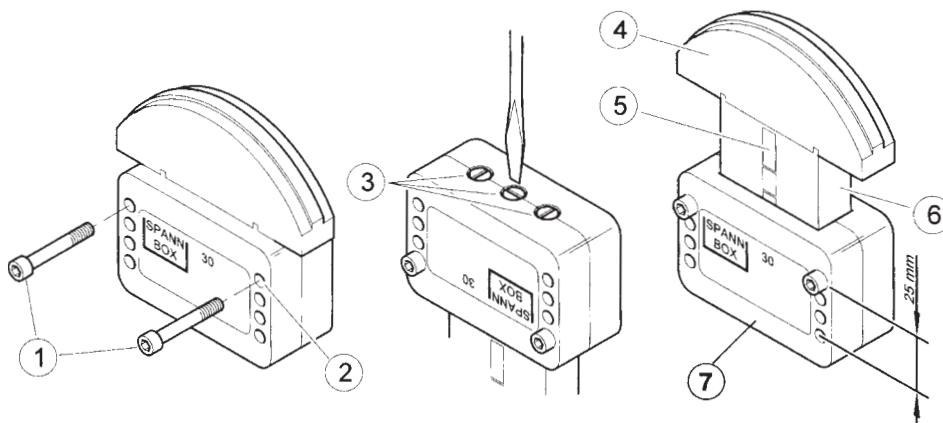

- 1 Fixeringskruvar
- 2 Fixeringshål
- 3 Låsskruvar
- 4 Glidprofil
- 5 Förslitningsindikator
- 6 Spännkärna
- 7 Hölje



**Varning! Risk för skada** från komponenter under fjäderförspänning.

Försök inte öppna Spännboxen!  
Delarna inuti är under spänning och kan skjutas ut från höljet.



**Varning! Risk för skada** från glidprofilen (4) vid bristfällig låsning.

Vid service och justering av Spännboxen: skruva in skruvarna (3) fullständigt så att spännkärnan (6) ej flyger ut och skadar dig.

